

전원 배선

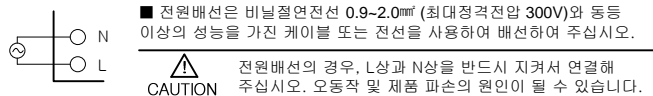

단자 권장 사양

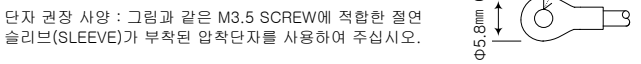

CAUTION 통전중에는 감전될 위험이 있으므로 절대로 단자에 접촉되지 않도록 하고, 반드시 주전원을 차단시킨 후 배선을 하여 주십시오. 사용하지 않는 단자에 접속을 하는 경우에는 시스템의 손상이나 오동작 등 이상동작이 발생할 수 있으므로 결선하지 않도록 주의하여 주십시오.

ANALOG INPUT 배선

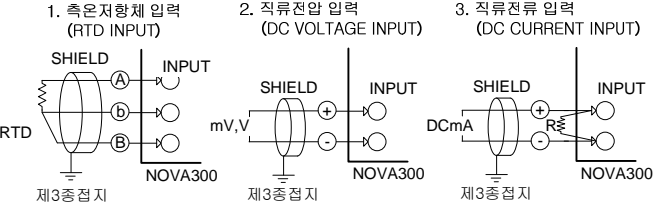

ANALOG OUTPUT 배선

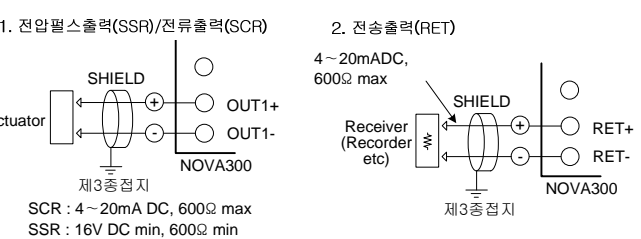

CAUTION 감전될 위험이 있으므로 제어출력 배선, 수신기(기록계 등), 조작단 설치 및 제거시에는 반드시 NOVA300 본체 전원 및 외부공급전원을 OFF하여 주십시오.

단자배치 및 외부결선도

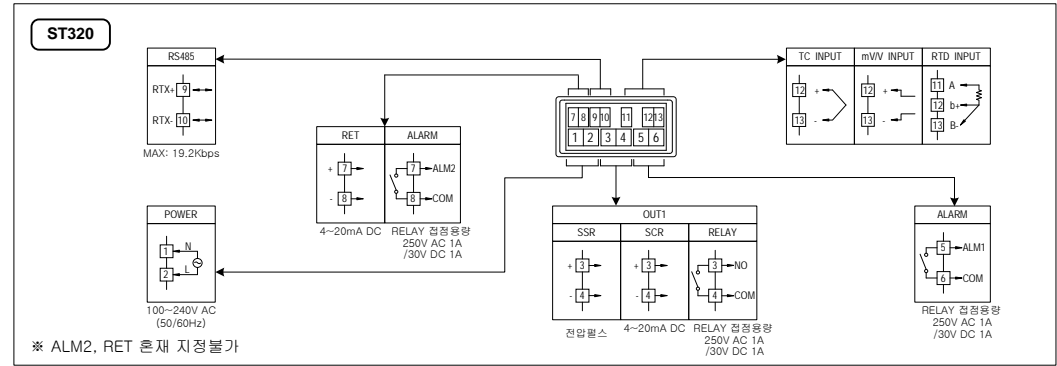
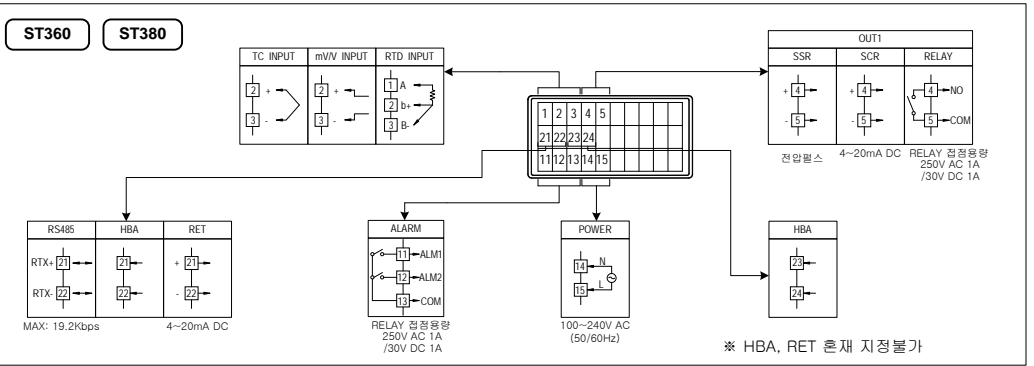
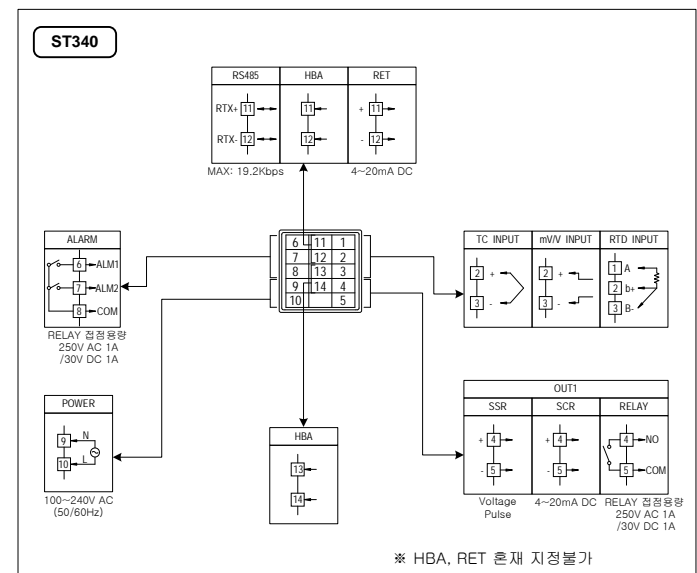
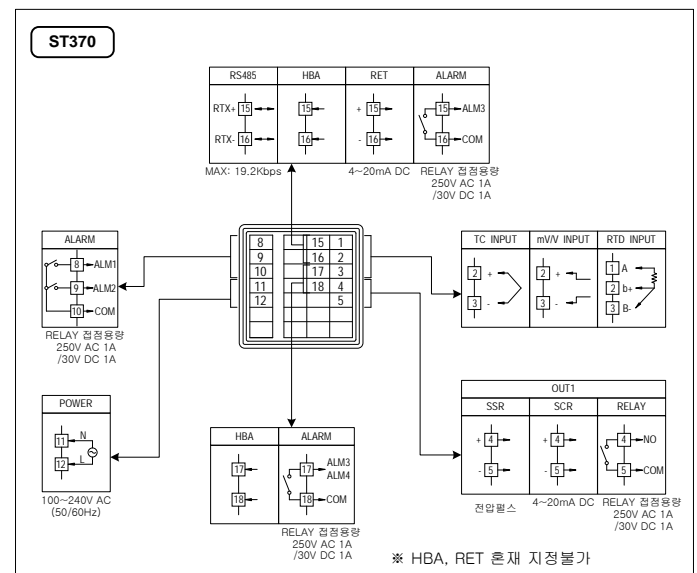
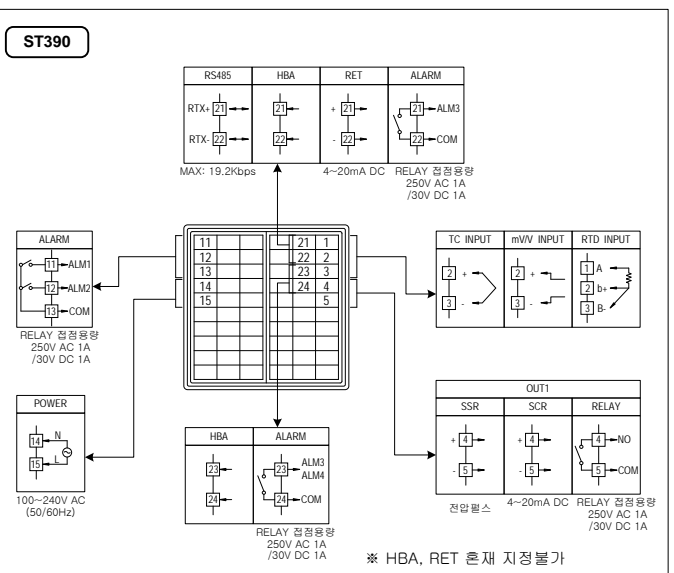

외형치수 및 PANEL CUTTING 치수

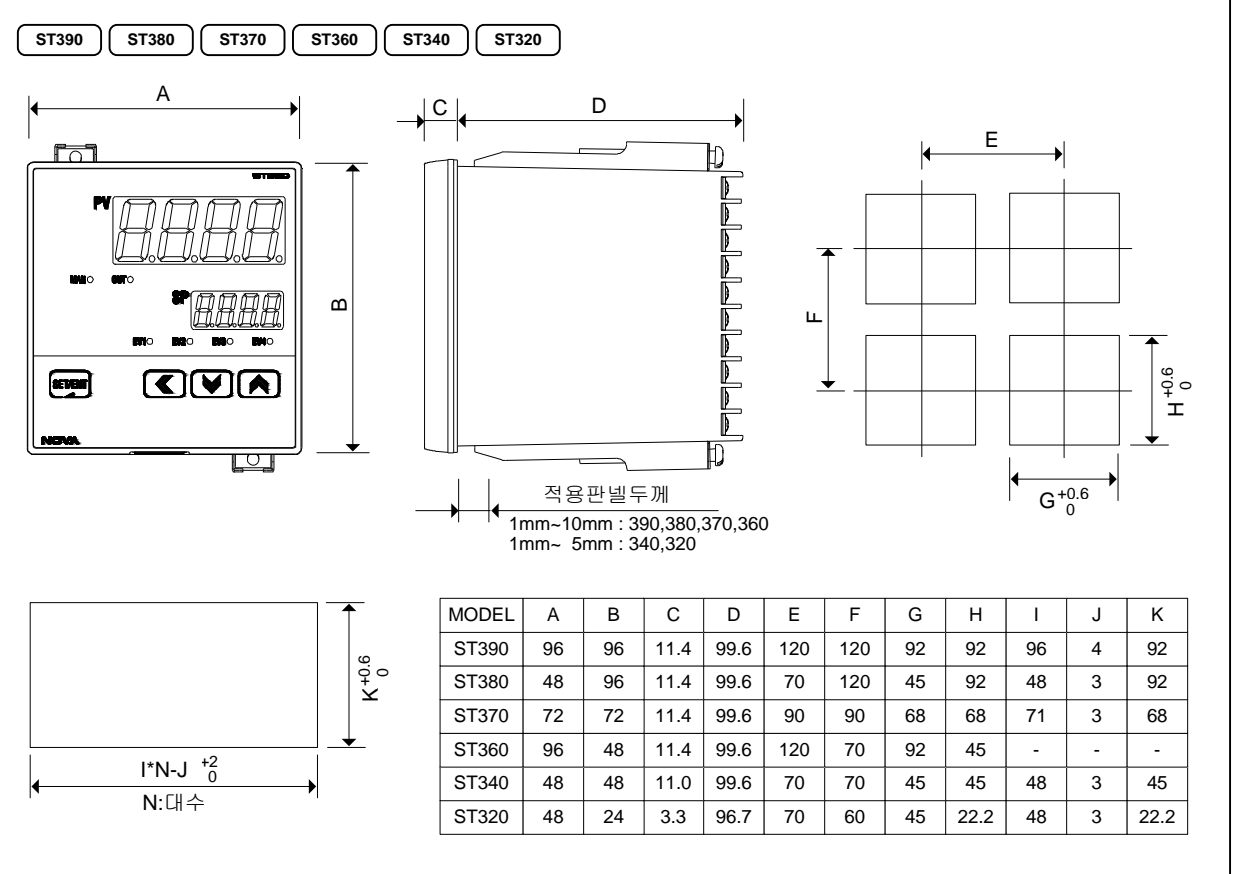

MOUNT 부착방법

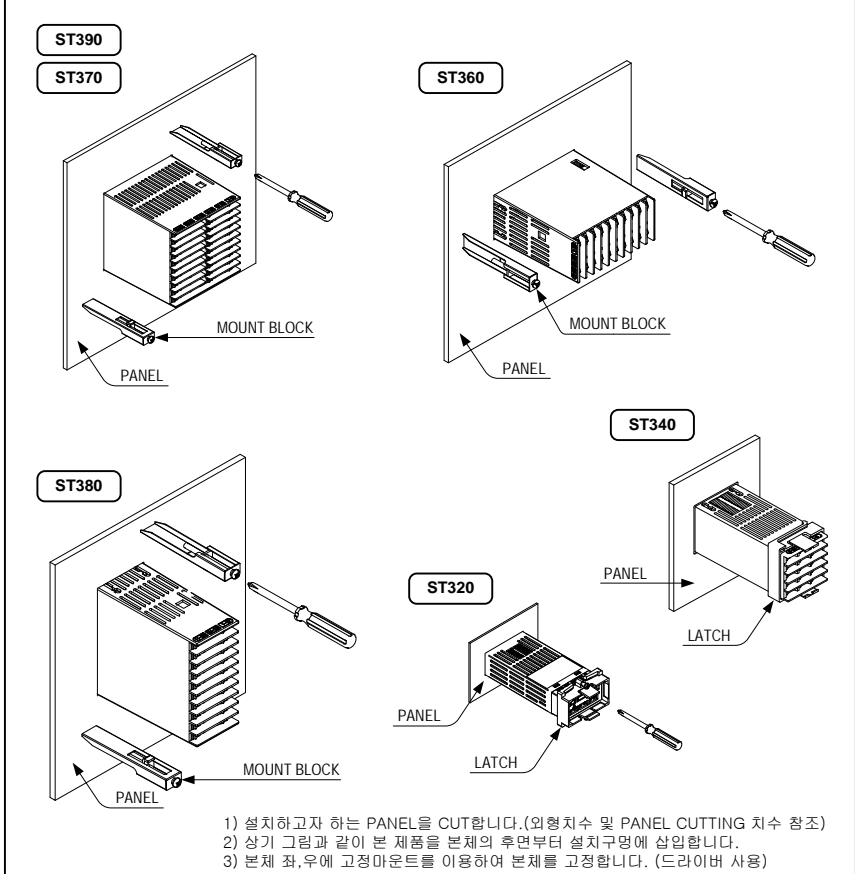

RELAY 배선



보조 RELAY의 사용

■ 보조 RELAY와 SOLENOIDE VALVE와 같은 INDUCTANCE(L) 부하를 사용하는 경우에는 오동작 및 RELAY 고장의 원인이 되므로 반드시 SPARKS 제거용의 SURGE SUPPRESSOR 회로를 하여 CR FILTER (AC 사용자) 또는 DIODE (DC 사용자)를 병렬로 삽입하여 주십시오.

■ CR FILTER 권장품
 ▶ 성호전자 : BSE104R120 25V (0.1μ+120Ω)
 ▶ HANA PARTS CO. : HN2EAC
 ▶ 松尾電機(株) : CR UNIT 953, 955 etc
 ▶ (株)指月電機製作所 : SKV, SKVB etc
 ▶ 信英通工業(株) : CR-CFS, CR-U etc

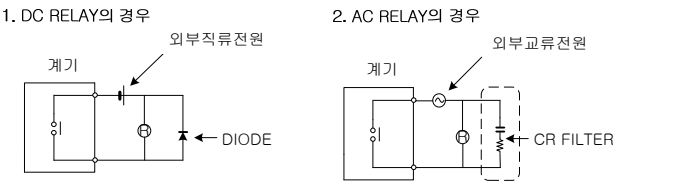

CAUTION DIODE, CR FILTER RELAY COIL 단자(SOCKET)에 직접 연결하여 주십시오.
 Ⓞ: RELAY RELAY COIL 정격은 컨트롤러의 점점용량 이하의 것을 사용하여 주십시오.

ERROR시 처리

ERROR 표시	ERROR 내용	조치사항
E.SYS	EEPROM, DATA 손실	수리의뢰
E.RUC	기준점보상 SENSOR 불량	수리의뢰
SP 소수점 정밀	통신상태 불량	통신회선 CHECK
S.OPN	SENSOR 단선	SENSOR CHECK
E.AT	AT Time Out(27h 이상)	PROCESS CHECK

통신(RS485) 배선

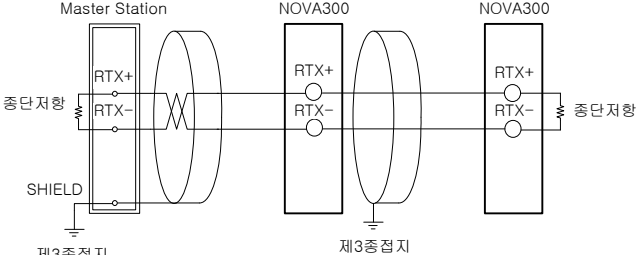

■ SLAVE측(NOVA300)은 최대 31대까지 멀티드롭(MULTIDROP)접속이 가능합니다.
 ■ 통신로의 양단에 있는 자국 또는 친국에는 반드시 종단저항(200Ω 1/4W)을 접속하여 주십시오.

CAUTION 감전될 위험이 있으므로 통신을 배선할 경우, 반드시 NOVA300의 본체 전원 및 외부공급전원을 OFF하여 주십시오.

D-Registers

Parameter	D-egister	Parameter	D-egister	Parameter	D-egister
NPV	0001	AL-2	0407	IN_RL	0604
NSP	0002	AL-3	0408	IN_DP	0605
MVOUT	0006	AL-4	0409	BIAS	0606
ALSTS	0014	AL1.H	0411	IN.SH	0607
A/M	0105	AL2.H	0412	IN_SL	0608
AT	0121	AL3.H	0413	IN_FL	0609
AT-G	0122	AL4.H	0414	BSL	0610
US1	0135	AL1.L	0416	O.ACT	0611
US2	0136	AL2.L	0417	CT	0612
SP	0201	AL3.L	0418	OH	0613
LOCK	0203	AL4.L	0419	OL	0614
DSP.H	0204	A1DB	0421	HYS.H	0615
DSP.L	0205	A2DB	0422	HYS.L	0616
U.PWD	0206	A3DB	0423	PO	0617
ONOF	0207	A4DB	0424	RSL	0618
INIT	0208	A1DY	0426	REH	0651
SPRH	0211	A2DY	0427	RETH	0652
SPRL	0212	A3DY	0428	RETL	0653
U.SLP	0216	A4DY	0429	COM.P	0661
D.SLP	0217	ARW	0501	BAUD	0662
SKDV	0218	FUZZY	0502	PRTY	0663
HBCS	0301	P	0503	SBIT	0664
HBCCD	0302	I	0504	DLEN	0665
HBDB	0303	D	0505	ADDR	0666
ALT1	0401	MR	0506	RP_TM	0667
ALT2	0402	C.MOD	0507	RBS	0668
ALT3	0403	IN-T	0601	SPSL	0669
ALT4	0404	IN-U	0602		
AL-1	0406	IN.RH	0603		

* 굵은 표시 : READ ONLY